

ISUZU D-MAX

CENNIK 23.02.2026

Rok Modelowy: 2025

Rok produkcji: 2025



JUŻ OD
137 950 zł

Leasing
od **102,5%**

Rabat
do **24 600 zł**



Biały podstawowy (527)



Biały Perłowy metalizowany (575)



Srebrny metalizowany (568)



Szary metalizowany (554)



Stalowszary metalizowany (401)



Pomarańczowy pustynny metalizowany (595)



Rubinowy metalizowany (564)



Niebieski metalizowany (587)



Czarny metalizowany (569)



LSE AT



LSX AT



LS AT



LSX 8 cali / LSE 9 cali

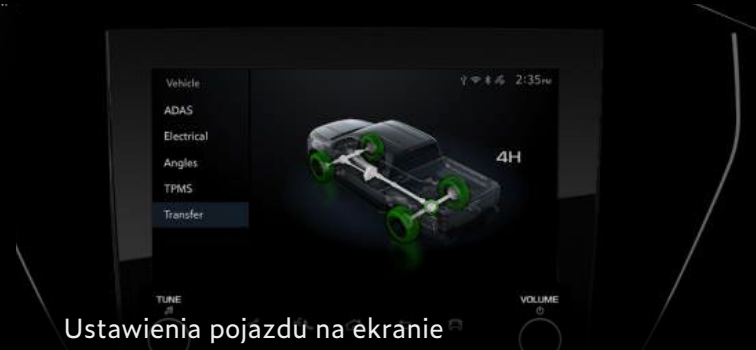
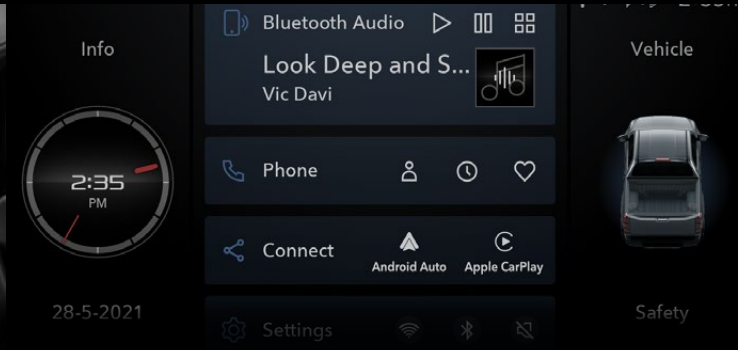

Ustawienia pojazdu na ekranie

Zaawansowany technologicznie system info – rozrywki z ekranem do 9 cali. Oferuje dostęp do informacji o pojeździe, bezprzewodową obsługę Android Auto lub Apple CarPlay oraz sterowanie funkcjami samochodu.

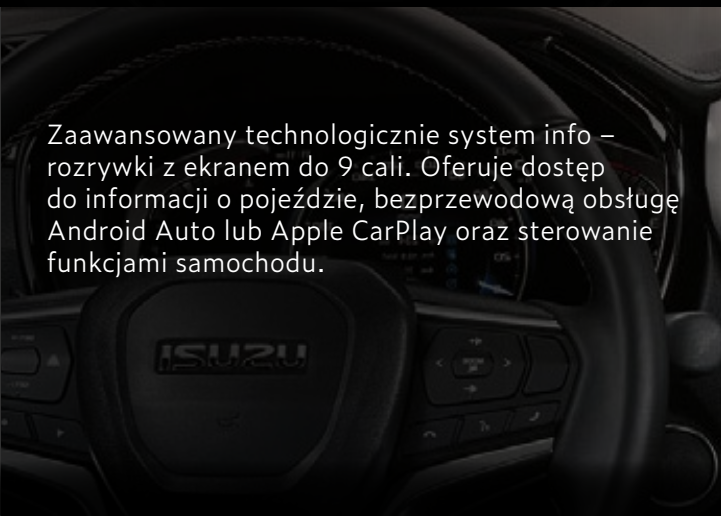

Android Auto



Apple Car Play

Cyfrowe zegary z wyświetlaczem 7 calowym, wyświetlają informacje systemowe i z systemów bezpieczeństwa D-MAX-a.



LSX i LSE



OPONY I KOŁA

- Felgi stalowe 16-cali z oponami 205R16C (pojedyncza kabina)
- Felgi stalowe 18-cali z oponami 265/60R18
- Koło zapasowe z felgą stalową

FOTELE I TAPICERKA

- Materiałowa tapicerka foteli
- Regulacja wysokości fotela kierowcy
- Regulacja podparcia odcinka lędźwiowego fotela kierowcy (manualna dla półtorej kabiny)

KOMFORT I WYGODA

- Tempomat adaptacyjny
- Wycieraczki szyby przedniej z czujnikiem deszczu
- Regulacja kierownicy w dwóch płaszczyznach
- Zdalnie sterowany zamek centralny
- Klimatyzacja manualna

ELEMENTY ZEWNĘTRZNE

- Lusterka zewnętrzne elektrycznie regulowane i podgrzewane
- Punkty do mocowania bagażu w przestrzeni ładunkowej (x4)
- Zderzak przedni, tylny, klamki drzwi, atrapa chłodnicy oraz obudowy lusterek nielakierowane

ELEMENTY WEWNĘTRZNE

- Elektrycznie regulowane szyby przednie
- Uchylne szyby tylne (przedłużona kabina) / Elektrycznie regulowane szyby tylne (podwójna kabina)
- Konsola centralna z przedłużeniem

OŚWIETLENIE I WIDOCZNOŚĆ

- Halogenowe reflektory przednie z manualną regulacją wysokości świecenia
- Światła do jazdy dziennej
- Automatyczne światła drogowe (AHB)

AUDIO I KOMUNIKACJA

- Stacja multimedialna z ekranem o przekątnej 8 cali
- Interfejs Android Auto / Apple CarPlay
- 2 głośniki systemu audio
- Gniazdo USB-C z przodu
- Kierownica multifunkcyjna
- Zestaw głośnomówiący Bluetooth
- Kolorowy wyświetlacz zegarów o przekątnej 4,2 cala

BEZPIECZEŃSTWO

- System ograniczający skutki kolizji czołowych (FCW+AEB) z asystentem skrętu (Turn Assist)
- System ostrzegania o opuszczaniu pasa ruchu (LDW)
- System stabilizacji toru jazdy przyczepy (TSC)
- System monitorowania ruchu poprzecznego z funkcją hamowania (RCTA+RCTB) - tylko podwójna kabina
- System wspomaganie utrzymania na pasie ruchu (LKAS+LDP) - tylko podwójna kabina
- System wspomagający utrzymanie na pasie ruchu w sytuacjach awaryjnych (ELKA) - tylko podwójna kabina
- System rozpoznawania znaków drogowych (TSR)
- System stabilizacji toru jazdy (ESC)
- System wspomaganie ruszania na wzniesieniu (HSA)
- System kontroli prędkości zjazdu ze wzniesienia (HDC)
- System hamulca multikolizyjnego (MCB)
- Czołowe, boczne i kurtynowe poduszki powietrzne
- Kolanowa poduszka powietrzna kierowcy
- Centralna poduszka powietrzna z przodu - tylko podwójna kabina
- Kamera cofania

Dostępne konfiguracje:

- **Pojedyncza kabina**
- **Przedłużona kabina**
- **Podwójna kabina**

LS AT

Wersja wyposażenia



Dodatkowo względem wersji L:

OPONY I KOŁA

- Felgi aluminiowe 18-cali z oponami 265/60R18

UKŁAD NAPĘDOWY

- Blokada tylnego mechanizmu różnicowego

FOTELE I TAPICERKA

- Podgrzewane fotele przednie

ELEMENTY ZEWNĘTRZNE

- Elektrycznie składane lusterka zewnętrzne
- Atrapa chłodnicy w kolorze nadwozia z elementami w kolorze srebrnym i ciemnoszarym metalizowanym
- Zderzak przedni, klamki drzwi oraz obudowy lusterek w kolorze nadwozia
- Zderzak tylny w kolorze nadwozia z elementami w kolorze ciemnoszarym metalizowanym

ELEMENTY WEWNĘTRZNE

- Zamykany schowek na podszyciu
- Kieszonki w oparciach foteli przednich

AUDIO I KOMUNIKACJA

- 4 głośniki systemu audio
- Gniazdo USB-C z tyłu - tylko podwójna kabina

BEZPIECZEŃSTWO

- Czujniki parkowania z tyłu

OŚWIETLENIE I WIDOCZNOŚĆ

- Halogenowe przednie reflektory przeciwmgielne

Dostępne konfiguracje:

- Przedłużona kabina
- Podwójna kabina

LSX AT

Wersja wyposażenia



Dodatkowo względem wersji LS:

OPONY I KOŁA

- Felgi aluminiowe 18-cali z wykończeniem skrawaniem z oponami 265/60R18

FOTELE I TAPICERKA

- Skórzana tapicerka foteli w kolorze czarnym
- Fotel kierowcy regulowany elektrycznie w 8 płaszczyznach

KOMFORT I WYGODA

- System dostępu bezkluczykowego
- Klimatyzacja automatyczna dwustrefowa

ELEMENTY ZEWNĘTRZNE

- Stopnie boczne
- Atrapa chłodnicy w kolorze nadwozia z elementami w kolorze srebrnym i ciemnoszarym metalizowanym
- Chromowane klamki zewnętrzne
- Chromowane obudowy lusterek zewnętrznych

ELEMENTY WEWNĘTRZNE

- Skórzane obszycie kierownicy i gałki dźwigni zmiany biegów

AUDIO I KOMUNIKACJA

- 6 głośników systemu audio
- Kolorowy wyświetlacz zegarów o przekątnej 7 cali

BEZPIECZEŃSTWO

- Czujniki parkowania z tyłu i z przodu
- Alarm antykradzieżowy

OŚWIETLENIE I WIDOCZNOŚĆ

- Reflektory przednie LED z manualną regulacją wysokości świecenia
- Światła do jazdy dziennej LED
- Przednie reflektory przeciwmgielne LED
- Tylne lampy w technologii LED

Dostępne konfiguracje:

- Przedłużona kabina
- Podwójna kabina

LSE AT

Wersja wyposażenia



Dodatkowo względem wersji LSX:

OPONY I KOŁA

- Felgi aluminiowe 18-cali w kolorze metalizowanym szary mat z oponami 265/60R18

ELEMENTY ZEWNĘTRZNE

- Zderzak przedni w kolorze nadwozia z elementami w kolorze ciemnoszarym metalizowanym
- Atrapa chłodnicy w kolorze ciemnoszarym metalizowanym z chromowanym wykończeniem
- Klamki drzwi i obudowy lusterek zewnętrznych w kolorze ciemnoszarym metalizowanym
- Relingi dachowe w kolorze ciemnoszarym metalizowanym

ELEMENTY WEWNĘTRZNE

- Fotochromatyczne lustro wsteczne

AUDIO I KOMUNIKACJA

- Stacja multimedialna z ekranem o przekątnej 9 cali
- 8 głośników systemu audio – dla podwójnej kabiny
- 2x Gniazdo USB-C z przodu
- Gniazdo USB-C z tyłu – tylko podwójna kabina

OŚWIETLENIE I WIDOCZNOŚĆ

- Reflektory przednie LED z samopoziomowaniem

Dostępne konfiguracje:

- Przedłużona kabina
- Podwójna kabina

**WORKERPACK**

HARDTOP WORKER z pełnymi ścianami bocznymi, przeszkloną i ogrzewaną tylną klapą. Wyposażona w spojler z trzecim światłem stop i centralny zamek.

**STYLE HARDTOP PACK**

HARDTOP STYLE z przeszklonymi ścianami bocznymi, przeszkloną i ogrzewaną tylną klapą. Wyposażona w spojler z trzecim światłem stop i centralny zamek.

**PROFI FS HARDTOP PACK**

HARDTOP PROFI FS z bocznymi oknami otwieranymi do góry (otwierane zdalnie), przeszkloną i ogrzewaną tylną klapą. Wyposażona w spojler z trzecim światłem stop i centralny zamek.

**PROFI HARDTOP PACK**

HARDTOP PROFI z bocznymi klapami z czarnego ABS, które otwierają się do góry (otwierane zdalnie), przeszkloną i ogrzewaną tylną klapą. Wyposażona w spojler z trzecim światłem stop i centralny zamek.

**ALU COVER PACK BLACK**

ALUCOVER BLACK Pokrywa z aluminiowej blachy ryflowanej w kolorze czarnym. Wyposażona w centralny zamek. Kąt otwarcia 45'.

**ALU COVER PACK**

ALUCOVER Pokrywa z aluminiowej blachy ryflowanej w kolorze srebrnym. Wyposażona w centralny zamek. Kąt otwarcia 45'.

KAŻDY PAKIET ZAWIERA:

Wykładzina



Amortyzator tylnej klapki



Przyciemniane szyby

Spokój na lata. Tylko z ISUZU CARE

Program opieki serwisowej ISUZU CARE jest dostępny dla nabywców nowych samochodów Isuzu D-Max i zapewnia stałą cenę przeglądów, umożliwiając jednocześnie włączenie ich kosztów w ratę leasingową.

Pakiet, który należy zakupić razem z nowym pojazdem u autoryzowanego dealera, obejmuje podstawowe czynności serwisowe zgodne z harmonogramem Isuzu, wraz z wymaganymi olejami i częściami zamiennymi, ale wyklucza typowe materiały eksploatacyjne (np. klocki hamulcowe).

Usługi realizowane są przez autoryzowane serwisy Isuzu na terenie całego kraju, a nabycie pakietu potwierdzone jest osobną umową i wpisem w książce gwarancyjnej.

PAKIET SERWISOWY	KOD PAKIETU	MAKSYMALNY PRZEBIEG POJAZDU	OKRES WAŻNOŚCI PAKIETU	CENA NETTO (BRUTTO) [Zł] *
ISUZU Care 20	IC20	20 000 km	12 miesięcy	950 (1 168)
ISUZU Care 40	IC40	40 000 km	24 miesiące	2 450 (3 013)
ISUZU Care 60	IC60	60 000 km	36 miesięcy	3 400 (4 182)
ISUZU Care 80	IC80	80 000 km	48 miesięcy	5 600 (6 888)
ISUZU Care 100	IC100	100 000 km	60 miesięcy	6 300 (7 749)

* W nawiasie podano ceny zawierające VAT.

**ISUZU
CARE**

ISUZU D-MAX MY25	KABINA POJEDYNCZA	KABINA WYDŁUŻONA				KABINA PODWÓJNA			
	L AT	L AT	LS AT	LSX AT	LSE AT	L AT	LS AT	LSX AT	LSE AT
FOTELE I TAPICERKA									
Manualna regulacja podparcia odcinka lędźwiowego fotela kierowcy	■	■	■	-	-	-	-	-	-
Elektryczna regulacja podparcia odcinka lędźwiowego fotela kierowcy	-	-	-	■	■	■	■	■	■
Fotel kierowcy regulowany elektrycznie w 8 płaszczyznach	-	-	-	■	■	-	-	■	■
Podgrzewane fotele przednie	-	-	■	■	■	-	■	■	■
Zintegrowane zagłówki foteli przednich	■	■	-	-	-	■	-	-	-
Zagłówki z przodu i z tyłu z regulacją wysokości	-	-	■	■	■	-	■	■	■
KOMFORT I WYGODA									
Tempomat adaptacyjny	■	■	■	■	■	■	■	■	■
Wycieraczki szyby przedniej z czujnikiem deszczu	■	■	■	■	■	■	■	■	■
Wspomaganie układu kierowniczego	■	■	■	■	■	■	■	■	■
Regulacja kierownicy w dwóch płaszczyznach	■	■	■	■	■	■	■	■	■
Pokrętło do wyboru trybu pracy napędu 4x4	o	■	■	■	■	■	■	■	■
4x uchwyt na napoje z przodu	■	■	■	■	■	■	■	■	■
Oświetlenie kabiny w podsufitce	■	■	■	■	■	■	■	■	■
Schówek na okulary w podsufitce	■	■	■	■	■	■	■	■	■
Filtr przeciwpylkowy	■	■	■	■	■	■	■	■	■
Zdalnie sterowany zamek centralny	■	■	■	-	-	■	■	-	-
System dostępu bezkluczykowego	-	-	-	■	■	-	-	■	■

ISUZU D-MAX MY25	KABINA POJEDYNCZA	KABINA WYDŁUŻONA				KABINA PODWÓJNA			
	L AT	L AT	LS AT	LSX AT	LSE AT	L AT	LS AT	LSX AT	LSE AT
KOMFORT I WYGODA									
Klimatyzacja manualna	■	■	■	-	-	■	■	-	-
Klimatyzacja automatyczna dwustrefowa	-	-	-	■	■	-	-	■	■
Nawiew dla pasażerów z tyłu	-	-	-	■	■	-	-	■	■
ELEMENTY ZEWNĘTRZNE									
Zderzak przedni nielakierowany w kolorze ciemnoszarym	■	■	-	-	-	■	-	-	-
Zderzak przedni w kolorze nadwozia	-	-	■	■	-	-	■	■	-
Zderzak przedni w kolorze nadwozia z elementami w kolorze ciemnoszarym metalizowanym	-	-	-	-	■	-	-	-	■
Zderzak tylny nielakierowany w kolorze ciemnoszarym	■	■	-	-	-	■	-	-	-
Zderzak tylny w kolorze nadwozia z elementami w kolorze ciemnoszarym metalizowanym	-	-	■	■	■	-	■	■	■
Atrapa chłodnicy nielakierowana w kolorze czarnym i ciemnoszarym	■	■	-	-	-	■	-	-	-
Atrapa chłodnicy w kolorze nadwozia z elementami w kolorze czarnym i ciemnoszarym	-	-	■	-	-	-	■	-	-
Atrapa chłodnicy w kolorze nadwozia z elementami w kolorze srebrnym i ciemnoszarym metalizowanym	-	-	-	■	-	-	-	■	-
Atrapa chłodnicy w kolorze ciemnoszarym metalizowanym z chromowanym wykończeniem	-	-	-	-	■	-	-	-	■
Klamki zewnętrzne nielakierowane w kolorze czarnym	■	■	-	-	-	■	-	-	-
Klamki zewnętrzne w kolorze nadwozia	-	-	■	-	-	-	■	-	-
Klamki zewnętrzne w kolorze ciemnoszarym metalizowanym	-	-	-	-	■	-	-	-	■
Chromowane klamki zewnętrzne	-	-	-	■	-	-	-	■	-

ISUZU D-MAX MY25	KABINA POJEDYNCZA	KABINA WYDŁUŻONA				KABINA PODWÓJNA			
	L AT	L AT	LS AT	LSX AT	LSE AT	L AT	LS AT	LSX AT	LSE AT
ELEMENTY ZEWNĘTRZNE									
Obudowy lusterek zewnętrznych nielakierowane w kolorze czarnym	■	■	-	-	-	■	-	-	-
Obudowy lusterek zewnętrznych w kolorze nadwozia	-	-	■	-	-	-	■	-	-
Obudowy lusterek zewnętrznych w kolorze ciemnoszarym metalizowanym	-	-	-	-	■	-	-	-	■
Chromowane obudowy lusterek zewnętrznych	-	-	-	■	-	-	-	■	-
Lusterka zewnętrzne elektrycznie regulowane	■	-	-	-	-	-	-	-	-
Lusterka zewnętrzne elektrycznie regulowane i podgrzewane	-	■	■	■	■	■	■	■	■
Elektrycznie składane lusterka zewnętrzne	-	-	■	■	■	-	■	■	■
Kierunkowskazy wbudowane w lusterka zewnętrzne	-	-	■	■	■	-	■	■	■
Zestaw osłon podwozia	■	■	■	■	■	■	■	■	■
Punkty do mocowania bagażu w przestrzeni ładunkowej (x4)	-	■	■	■	■	■	■	■	■
Punkty do mocowania bagażu (od zewnętrznej strony przestrzeni ładunkowej)	■	-	-	-	-	-	-	-	-
Osłony przeciwbłotne z przodu i z tyłu	■	■	■	■	■	■	■	■	■
Stopnie boczne	-	-	-	■	■	-	-	■	■
Czarna okleina na słupku B	-	-	-	-	-	-	-	■	■
Relingi dachowe w kolorze ciemnoszarym metalizowanym	-	-	-	-	-	-	-	-	■
ELEMENTY WEWNĘTRZNE									
Skórzane obszycie kierownicy i gałki dźwigni zmiany biegów	-	-	-	■	■	-	-	■	■

ISUZU D-MAX MY25	KABINA POJEDYNCZA	KABINA WYDŁUŻONA				KABINA PODWÓJNA			
	L AT	L AT	LS AT	LSX AT	LSE AT	L AT	LS AT	LSX AT	LSE AT
ELEMENTY ZEWNĘTRZNE									
Elektrycznie regulowane szyby przednie	■	■	■	■	■	■	■	■	■
Elektrycznie regulowane szyby tylne	-	-	-	-	-	■	■	■	■
Uchylne szyby tylne	-	■	■	■	■	-	-	-	-
Gniazdo 12V z przodu	■	■	■	■	■	■	■	■	■
Kieszenie w drzwiach przednich z uchwytem na 1,5 litrową butelkę	■	■	■	■	■	■	■	■	■
Kieszenie w drzwiach tylnych	-	-	-	-	-	■	■	■	■
Uchwyt do wsiadania z przodu (na słupku A)	■	■	■	■	■	■	■	■	■
Uchwyt do wsiadania z tyłu (na słupku B)	-	-	-	-	-	■	■	■	■
Zamykany schowek na podszybiu	-	-	■	■	■	-	■	■	■
Konsola centralna z przodu z podłokietnikiem	■	■	■	■	■	■	■	■	■
Centralny podłokietnik z uchwytem na napoje z tyłu	-	-	-	-	-	-	■	■	■
Kieszenie w oparciach foteli przednich	-	-	■	■	■	-	■	■	■
Kratki nawiewu wykończone czarnym błyszczącym materiałem (piano black)	-	-	-	■	■	-	-	■	■
Oslony przeciwsłoneczne dla kierowcy i pasażera z przodu	■	■	■	-	-	■	■	-	-
Oslony przeciwsłoneczne z lusterkiem dla kierowcy i pasażera z przodu	-	-	-	■	-	-	-	■	-
Oslony przeciwsłoneczne z lusterkiem i oświetleniem dla kierowcy i pasażera z przodu	-	-	-	-	■	-	-	-	■
Fotochromatyczne lusterko wsteczne	-	-	-	-	■	-	-	-	■



ISUZU D-MAX MY25	KABINA POJEDYNCZA	KABINA WYDŁUŻONA				KABINA PODWÓJNA			
	L AT	L AT	LS AT	LSX AT	LSE AT	L AT	LS AT	LSX AT	LSE AT
ELEMENTY ZEWNĘTRZNE									
Składane oparcie tylnej kanapy	-	-	-	-	-	■	■	■	■
AUDIO I KOMUNIKACJA									
Stacja multimedialna z ekranem o przekątnej 8 cali	■	■	■	■	-	■	■	■	-
Stacja multimedialna z ekranem o przekątnej 9 cali	-	-	-	-	■	-	-	-	■
Interfejs Android Auto / Apple CarPlay	■	■	■	■	■	■	■	■	■
Tuner cyfrowy DAB (Digital Audio Broadcasting)	■	■	■	■	■	■	■	■	■
2 głośniki systemu audio	■	■	-	-	-	■	-	-	-
4 głośniki systemu audio	-	-	■	-	-	-	■	-	-
6 głośników systemu audio	-	-	-	■	■	-	-	■	-
8 głośników systemu audio	-	-	-	-	-	-	-	-	■
Gniazdo USB-C z przodu	■	■	■	■	-	■	■	■	-
2x Gniazdo USB-C z przodu	-	-	-	-	■	-	-	-	■
Gniazdo USB-C z tyłu	-	-	-	-	-	-	■	■	■
Kierownica multifunkcyjna	■	■	■	■	■	■	■	■	■
Zestaw głośnomówiący Bluetooth	■	■	■	■	■	■	■	■	■
Kolorowy wyświetlacz zegarów o przekątnej 4,2 cala	■	■	■	-	-	■	■	-	-
Kolorowy wyświetlacz zegarów o przekątnej 7 cali	-	-	-	■	■	-	-	■	■

ISUZU D-MAX MY25	KABINA POJEDYNCZA	KABINA WYDŁUŻONA				KABINA PODWÓJNA			
	L AT	L AT	LS AT	LSX AT	LSE AT	L AT	LS AT	LSX AT	LSE AT
BEZPIECZEŃSTWO									
System ograniczający skutki kolizji czołowych (FCW+AEB) z asystentem skrętu (Turn Assist)	■	■	■	■	■	■	■	■	■
System ostrzegania o opuszczaniu pasa ruchu (LDW)	■	■	■	■	■	■	■	■	■
System rozpoznawania znaków drogowych (TSR)	■	■	■	■	■	■	■	■	■
Układ ABS z elektronicznym rozdziałem siły hamowania (EBD)	■	■	■	■	■	■	■	■	■
System stabilizacji toru jazdy (ESC)	■	■	■	■	■	■	■	■	■
System wspomaganie ruszania na wzniesieniu (HSA)	■	■	■	■	■	■	■	■	■
System kontroli prędkości zjazdu ze wzniesienia (HDC)	■	■	■	■	■	■	■	■	■
System hamulca multikolizyjnego (MCB)	■	■	■	■	■	■	■	■	■
System monitorowania martwego pola (BSM)	-	-	-	■	■	■	■	■	■
System monitorowania ruchu poprzecznego z funkcją hamowania (RCTA+RCTB)	-	-	-	■	■	■	■	■	■
System wspomaganie utrzymania na pasie ruchu (LKAS+LDP) Napęd 4x2	■	-	-	-	-	-	-	-	-
System wspomaganie utrzymania na pasie ruchu (LKAS+LDP) Napęd 4x4	-	-	■	■	■	■	■	■	■
System wspomagający utrzymanie na pasie ruchu w sytuacjach awaryjnych (ELKA)	-	-	-	■	■	■	■	■	■
System eCall	■	■	■	■	■	■	■	■	■
Immobilizer	■	■	■	■	■	■	■	■	■
Czołowe, boczne i kurtynowe poduszki powietrzne	■	■	■	■	■	■	■	■	■
Centralna poduszka powietrzna z przodu	-	-	-	■	■	■	■	■	■

ISUZU D-MAX MY25	KABINA POJEDYNCZA	KABINA WYDŁUŻONA				KABINA PODWÓJNA			
	L AT	L AT	LS AT	LSX AT	LSE AT	L AT	LS AT	LSX AT	LSE AT
BEZPIECZEŃSTWO									
Kolanowa poduszka powietrzna kierowcy	■	■	■	■	■	■	■	■	■
Wyłącznik czołowej poduszki powietrznej pasażera	■	■	■	■	■	■	■	■	■
Regulacja wysokości przednich pasów bezpieczeństwa	■	■	■	■	■	■	■	■	■
Przypomnienie o zapięciu pasów bezpieczeństwa z przodu	■	■	■	■	■	■	■	■	■
Przypomnienie o zapięciu pasów bezpieczeństwa z tyłu	-	-	-	-	-	■	■	■	■
Kamera cofania	■	■	■	■	■	■	■	■	■
Czujniki parkowania z tyłu	-	-	■	■	■	-	■	■	■
Czujniki parkowania z tyłu i z przodu	-	-	-	■	■	-	-	■	■
Alarm antykradzieżowy	-	-	-	■	■	-	-	■	■
System mocowania fotelików dziecięcych ISO-FIX (x2) z tyłu	-	-	-	-	-	■	■	■	■
Blokada dziecięca w drzwiach tylnych	-	-	-	-	-	■	■	■	■
OŚWIETLENIE I WIDOCZNOŚĆ									
Halogenowe reflektory przednie z manualną regulacją wysokości świecenia	■	■	■	-	-	■	■	-	-
Reflektory przednie LED z manualną regulacją wysokości świecenia	-	-	-	■	-	-	-	■	-
Reflektory przednie LED z samopoziomowaniem	-	-	-	-	■	-	-	-	■
Światła do jazdy dziennej	■	■	■	-	-	■	■	-	-
Światła do jazdy dziennej LED	-	-	-	■	■	-	-	■	■







ISUZU D-MAX MY25	KABINA POJEDYNCZA	KABINA WYDŁUŻONA				KABINA PODWÓJNA			
	L AT	L AT	LS AT	LSX AT	LSE AT	L AT	LS AT	LSX AT	LSE AT
OŚWIETLENIE I WIDOCZNOŚĆ									
Automatyczne światła drogowe (AHB)	■	■	■	■	■	■	■	■	■
Halogenowe przednie reflektory przeciwmgielne	-	-	■	-	-	-	■	-	-
Przednie reflektory przeciwmgielne LED	-	-	-	■	■	-	-	■	■
Tylne lampy w technologii LED	-	-	-	■	■	-	-	■	■



		ROK MODELOWY 2025 ROK PRODUKCJI 2025		
KONFIGURACJA	WERSJA	Cena promocyjna netto (brutto) [zł]	Cena katalogowa netto (brutto) [zł]	Najniższa cena sprzed 30 dni
 KABINA POJEDYNCZA	L AT 2WD	111 950 (137 699)	124 950 (153 689)	115 579 (142 162)
 KABINA WYDŁUŻONA	LS AT	137 950 (169 679)	154 950 (190 588)	143 329 (176 294)
	LSX AT	149 950 (184 439)	168 950 (207 808)	156 279 (192 223)
	LSE AT	155 950 (191 819)	174 950 (215 188)	161 829 (199 049)
 KABINA PODWÓJNA	L AT	137 950 (169 679)	154 950 (190 588)	143 329 (176 294)
	LS AT	142 950 (175 829)	159 950 (196 738)	147 954 (181 983)
	LSX AT	154 950 (190 589)	173 950 (213 958)	160 904 (197 912)
	LSE AT	159 950 (196 739)	179 950 (221 338)	166 454 (204 738)

AT - skrzynia automatyczna, 2WD - napęd na tylną oś, 4WD - napęd na wszystkie koła
 Rabat wyprzedazowy nie tyczy się z ofertą Isuzu Abonament.

		LAKIERY *	
KONFIGURACJA	WERSJA	Lakier metalizowany	Lakier perłowy
KABINA	L AT 2WD	3 150 (3 875)	-
	LS AT		-
	LSX AT		3 950 (4 859)
KABINA PODWÓJNA	LSE AT		3 950 (4 859)
	L AT		-
	LS AT		-
	LSX AT		3 950 (4 859)
	LSE AT	3 950 (4 859)	

		PAKIETY AKCESORIÓW */**					
KONFIGURACJA	WERSJA						
		Workerpack	Style Hardtop Pack	Profi FS Hardtop Pack	Profi Hardtop Pack	Alu Cover Pack	Alu Cover Pack Black
KABINA PODWÓJNA	L AT	16 080 (19 778)	17 149 (21 093)	20 451 (25 155)	22 450 (27 614)	10 277 (12 641)	10 277 (12 641)
	LS AT						
	LSX AT						
	LSE AT						

* W nawiasie podano ceny zawierające VAT. Ceny uwzględniają koszty montażu. ** Pełna oferta nadbudów dostępna na stronie www.isuzu.com.pl oraz w konfiguratorze pojazdów ISUZU.

		KABINA POJEDYNCZA		KABINA WYDŁUŻONA				KABINA PODWÓJNA			
		L AT 2WD/4WD	L AT	LS AT	LSX AT	LSE AT	L AT	LS AT	LSX AT	LSE AT	
WYMIARY	OW Szerokość	1 810			1 870				1 870		
	OH Wysokość	1 770			1 790				1 790		
	OAL Długość (ze zderzakiem)	5 320			5 280				5 280		
	FOH Zwis przedni	905			905				905		
	WB Rozstaw osi	3 125			3 125				3 125		
	ROH Zwis tylny	1 290			1 250				1 250		
	CA Odległość kabiny od tylnej osi	1 240			765				450		
	IH Wewnętrzna wysokość skrzyni ładunkowej	465			490				490		
	IW Wewnętrzna szerokość skrzyni ładunkowej	1 590			1 530				1 530		
	IL Wewnętrzna długość skrzyni ładunkowej	2 330			1 805				1 495		
	AW Rozstaw kół z przodu	1 555			1 570				1 570		
	CW Rozstaw kół z tyłu	1 555			1 570				1 570		
	BW Szerokość osi	1 760			1 835				1 835		
	RH Wysokość z tyłu (do skrzyni ładunkowej)	1 295			1 340				1 340		
	HH Prześwit	220			240				240		

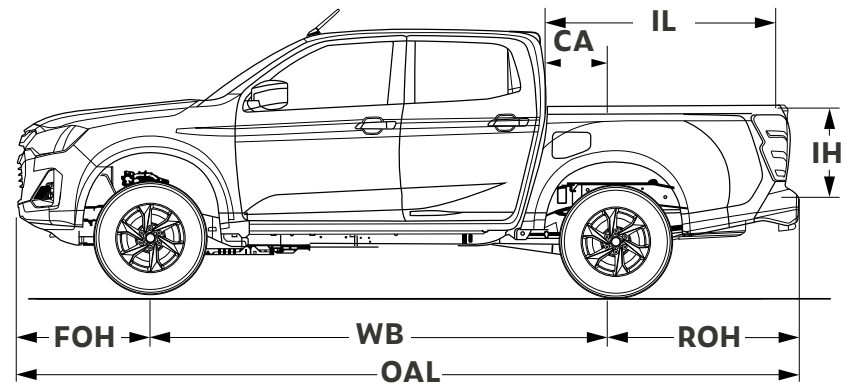
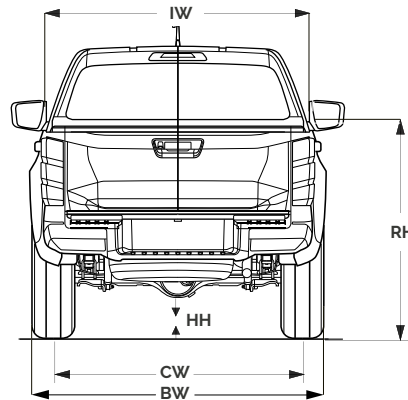
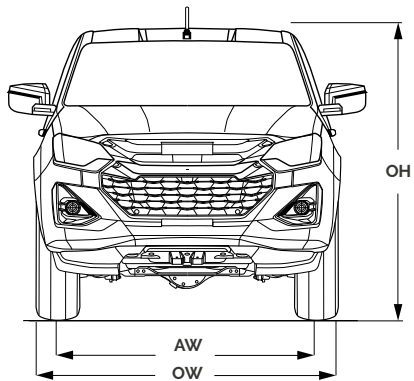

		KABINA POJEDYNCZA		KABINA WYDŁUŻONA				KABINA PODWÓJNA			
		L AT 2WD/4WD		L AT	LS AT	LSX AT	LSE AT	L AT	LS AT	LSX AT	LSE AT
SILNIK	Typ silnika / Rodzaj paliwa	B7 Diesel / Olej napędowy									
	Pojemność skokowa (cm³)	1 898									
	Średnica x skok	80 x 94,4									
	Maksymalna moc (kW/KM @obr./min.)	120/163 @ 3 600									
	Max. moment obrotowy (Nm @ obr./min.)	360 @ 2000-2500									
	Stopień sprężania	16,5/1									
	Norma emisji spalin	EURO 6E									
	System wtrysku paliwa	CommonRail									
	Intercooler	Chłodzony cieczą									
	Pompa wtryskowa	Regulowana elektronicznie									
Turbosprężarka	Sterowana elektronicznie ze zmienną geometrią (VGS)										
WAGI I MIARY	Dopuszczalna masa przyczepy z hamulcem (kg)	2 500	3 500	3 500							
	Dopuszczalna masa przyczepy bez hamulca (kg)	750		750							
	Dopuszczalna masa przypadająca na oś przednią (kg)	1 450		1 450							
	Dopuszczalna masa przypadająca na oś tylną (kg)	1 910		1 910							
	Masa osi przedniej (kg)	1 080	1 155	1 175	1 175	1 185	1 190 - PY24 1 185 - PY25	1 185	1 180	1 190	1 195
	Masa osi tylnej (kg)	760		815	800	810 - PY24 815 - PY25	810 - PY24 815 - PY25	845	835	845	845
	Masa pojazdu gotowego do jazdy (kg)	1 840	1 915	1 990	1 975	1 995 - PY24 2 000 - PY25	2 000	2 030	2 015	2 035	2 040
	Ładowność (kg)	1 260	1 185	1 110	1 125	1 105 - PY24 1 100 - PY25	1 100	1 070	1 085	1 065	1 060
	Dopuszczalna masa całkowita pojazdu (kg)	3 100		3 100							
	Dopuszczalna masa zespołu pojazdów (kg)	5 500	6 000	6 000							
Liczba miejsc	2		4				5				
Głębokość brodzenia (mm)	800										
Kąt pochyłu bocznego (°)	49										
ŚRODOWISKO	Średnia emisja CO ₂ (gr/km)	233 - 239									
	Średnie zużycie paliwa (l/100km)	8,9 - 9,1									

PY24 - rok produkcji 2024, PY25 - rok produkcji 2025

*** szczegółowe dane dostępne są w Świadectwie Zgodności WE pojazdu. Dane dla pojedynczej kabiny dostępne w terminie późniejszym.

ISUZU D-MAX



Umów się na jazdę próbną i odkryj
wyjątkowe właściwości jezdne
oraz komfort ISUZU D-Max.

www.isuzu.com.pl

Wszelkie informacje prezentowane w niniejszym dokumencie, są przeznaczone tylko dla celów informacyjnych i nie stanowią oferty w rozumieniu Kodeksu cywilnego. Nie stanowią także zapewnienia w rozumieniu art. 4 ust. 3 Ustawy z dnia 27 lipca 2002r. o szczególnych warunkach sprzedaży konsumenckiej oraz o zmianie Kodeksu cywilnego, ani opisu towaru w rozumieniu art. 4 ust. 2 tej ustawy. Podane informacje na temat gwarancji pojazdu nie stanowią udzielenia kupującemu gwarancji. Podane ceny są zalecanymi cenami detalicznymi i mogą różnić się u poszczególnych Dealerów Isuzu. Zalecane ceny detaliczne dotyczące pakietów jak i wyposażenia dodatkowego odnoszą się jedynie do sytuacji, jeśli wyposażenie to zostanie zamówione jednocześnie z danym modelem pojazdu. Podane zalecane ceny samochodów odnoszą się do modeli w kolorze podstawowym, a lakiery metalizowane są dostępne za dopłatą. Powyższe ceny mogą ulec zmianom bez uprzedzenia w zależności od zmiany cen wprowadzonych przez producenta, jak również zmian w podatkach, opłatach i przepisach celnych. Oferowany asortyment pojazdów, akcesoriów i wyposażenia, jak też jego dostępność może różnić się od prezentowanego w niniejszym dokumencie. Przedstawione informacje są aktualne w chwili ukazania się niniejszej publikacji. Isuzu Benelux Spółka Akcyjna Oddział w Polsce zastrzega sobie prawo do zmian w niniejszej informacji w każdej chwili i to zarówno w zakresie oferowanych modeli, ich budowy, specyfikacji, wyposażenia i akcesoriów, jak również sugerowanych cen detalicznych. Informacji dotyczących warunków nabywania pojazdów, akcesoriów i wyposażenia prezentowanych w niniejszym dokumencie, ich parametrów, innych cech oraz dostępności prezentowanych modeli i wyposażenia, jak również aktualnych cen detalicznych prosimy zasięgnąć u Dealera Isuzu. Dane zużycia paliwa mają charakter porównawczy i zostały uzyskane na stanowisku pomiarowym wg normy 80/1268/EEC. Wartości rzeczywiste mogą być inne w zależności od warunków i stylu jazdy. Zestawienie zużycia paliwa i emisji CO2 zawierające dane wszystkich nowych samochodów osobowych jest dostępne nieodpłatnie w każdym punkcie sprzedaży pojazdów oraz ze strony internetowej Ministerstwa Infrastruktury. Poza wielkością zużycia paliwa przez samochód, również zachowanie kierowcy, jak i inne czynniki natury nietechnicznej mają wpływ na poziomy zużycia paliwa i emisji CO2 przez samochód. CO2 jest głównym gazem cieplarnianym odpowiedzialnym za globalne ocieplenie. Wszystkie produkowane obecnie samochody Isuzu są wykonywane z materiałów, spełniających pod kątem możliwości odzysku i recyklingu, wymagania określone w normie ISO 22628 i uzyskały w tym zakresie europejskie świadectwa homologacji zgodnie z dyrektywą 2005/64/WE. Isuzu Benelux Spółka Akcyjna Oddział w Polsce zapewnia wszystkim użytkownikom samochodów sieć odbioru pojazdów po zakończeniu ich eksploatacji zgodną z wymaganiami ustawy z 25 stycznia 2005 roku o recyklingu pojazdów wycofanych z eksploatacji (Dz. U. Nr 25, poz. 202, z późn. zm.).

¹ Niniejsza informacja nie stanowi oferty w rozumieniu art. 66 i następnych Kodeksu cywilnego. Leasing od 102,5% to przykładowa suma opłat leasingowych dla przedsiębiorstw. Szczegółowe warunki leasingu oferowanego przez PKO Leasing S.A. dostępne u Autoryzowanych Partnerów Isuzu Automotive Polska. Zawarcie umowy leasingu uzależnione jest od akceptacji transakcji przez PKO Leasing S.A.

Ceny katalogowe, w tym najniższe ceny z 30 dni przed obniżką zostały podane w niniejszym cenniku.